

## 80X80X38 мм

## JA0838-0N Серия



- **Двигатель:** Двухполюсный асинхронный двигатель с расщепленными полюсами.
- **Рамка:** Алюминиевый сплав, покрашенный в черный цвет.
- **Крыльчатка:** Трудновоспламеняющийся термопласт в черном цвете, паспорт UL94V-0.
- **Диапазон скоростей:** ±10%
- **Резистивная защита**

### ТЕХНИЧЕСКИЕ ХАРАКТЕРИСТИКИ

Модель	Подшипник	Номинальное напряжение (В)	Частота (Гц)	Поток воздуха (CFM)	Статическое давление (inchH <sub>2</sub> O)	Скорость (R.P.M.)	Номинальный ток (А)	Входная мощность (Ват)	Шум (dBA)	Вес (грамм)	
JA0838H1B0N	два подшипника	110 - 120	50	21.42	0.102	2400	0.17	13	25.2	285	
JA0838H1S0N			подшипник скольжения	60	26.46	0.149		2800	10		32.1
JA0838H2B0N	два подшипника			220 - 240	50	20.78		0.098	2200		13
			60		25.19	0.134		2600	10		30.0
JA0838H2S0N	подшипник скольжения	220 - 240	50	22.25	0.109	2400	0.08	12	26.3		
			60	26.74	0.152	2800		9	31.9		
JA0838H2S0N	подшипник скольжения	220 - 240	50	20.44	0.094	2200		0.08	12		24.2
			60	24.19	0.122	2500			9		28.2

Технические характеристики могут быть изменены без уведомления

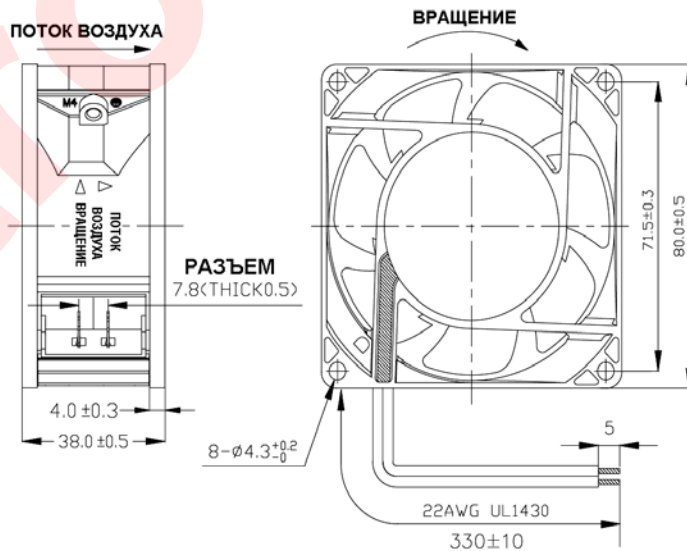
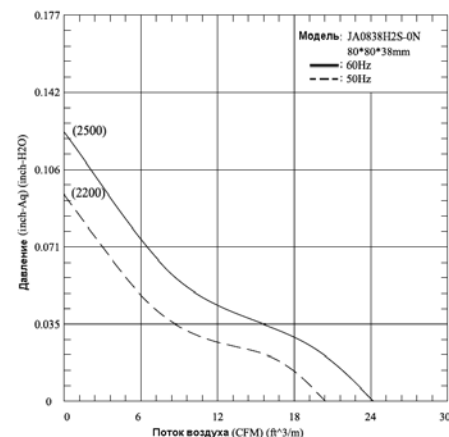
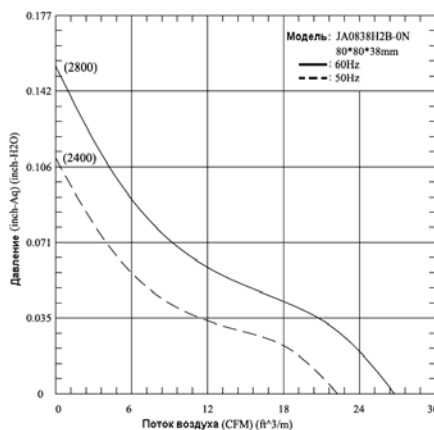
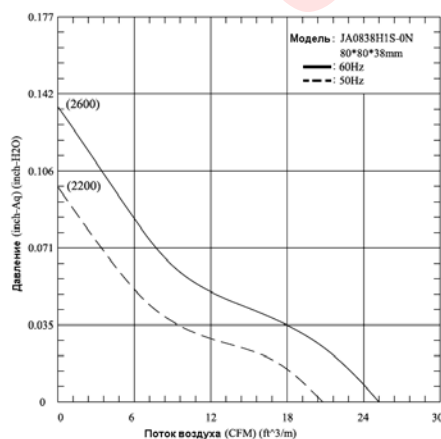
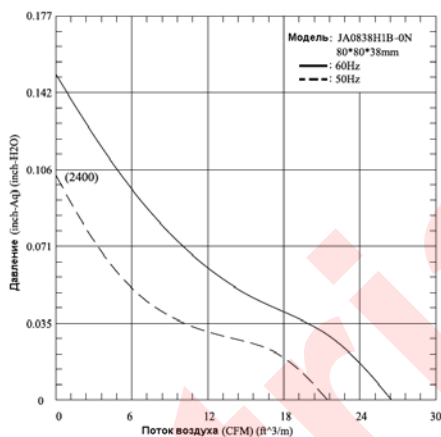

### Парт Номер

